

BORNE TABLETTE CHANDLER

Le support est une solution de table conçue pour accueillir la majorité des tablettes comprises entre 7" et 10,4".

Il se compose d'une base à poser sur table et d'un système à bras orientable muni de deux pattes ultra-réglables pour assurer à votre tablette un maintien parfait, et pour l'utiliser selon votre besoin.

Il conviendra donc à tous les utilisateurs qui recherchent une solution économique, facile à installer et à utiliser.

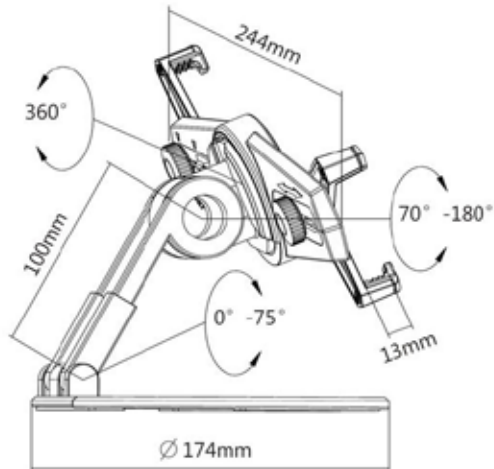

CARACTÉRISTIQUES
TECHNIQUES

Type de support	Table
Compatibilité	La plupart des tablettes de 7" à 10,4"
Dimensions requises	Diagonale 17 cm - 28 cm
Rotation	360°
Pivot (paysage/portrait)	Oui
Passage des câbles	Oui
Couleurs	gris et noir
Matériau de fabrication	Acier, plastique
Poids du produit seul	0,3 Kg
Poids avec emballage	0,6 Kg
Dimensions de l'emballage	32x26x6 cm

DÉVELOPPEMENT D'APPLICATIONS TACTILES POUR BORNES INTERACTIVES

NOTRE ÉQUIPE DE DÉVELOPPEURS ET DESIGNERS
VOUS ACCOMPAGNE DANS LA RÉALISATION DE VOTRE APPLICATION

MODULES D'APPLICATIONS TACTILES PERSONNALISABLES

BESOIN D'UN COUP DE MAIN POUR CONCEVOIR VOTRE CONTENU ?
NOUS PROPOSONS UNE GRANDE VARIÉTÉ DE TEMPLATES PRÉDÉFINIS !



NOS SOLUTIONS DIGITALES INTERACTIVES

APPLICATIONS STANDARDISÉES
POUR BORNES

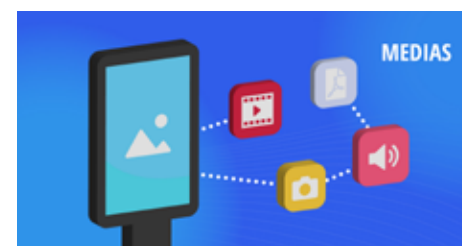
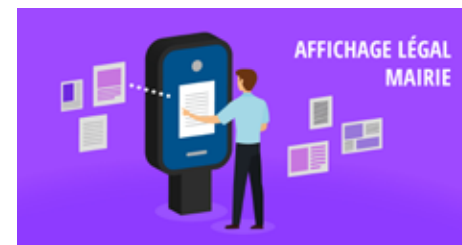
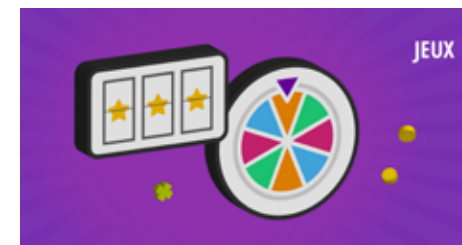

DES APPLICATIONS ADAPTÉES À TOUS LES SECTEURS D'ACTIVITÉ

Menus interactifs, tableaux d'entreprise, réservations en ligne, fils d'actualités, horaires, tarifs, etc. L'affichage digital connecté et interactif vous permet d'impliquer votre cible et de dialoguer à l'aide de **bornes interactives à écrans tactiles** multitouch haute performances, de **totems tactiles** et de **bornes de commande** parfaitement intégrés à votre communication. Nos équipes d'experts de l'application tactile ont développé des applications pouvant répondre à un grand nombre de besoins.

CRÉATION DE CONTENU TACTILE SUR MESURE

Nous vous proposons un **développement personnalisé** porté par une création tactile exigeante et ergonomique et ce dans les meilleurs délais. Nous recherchons en permanence à créer un contenu proposant une réelle capacité informative, accompagné d'une pratique immersive. Nous **analysons** votre demande afin de développer votre appli en parfait accord avec votre projet. Nous sommes à vos côtés dans une démarche de simplification et d'explication.